

Uitpakken van de jaloezie en het raam voorbereiden

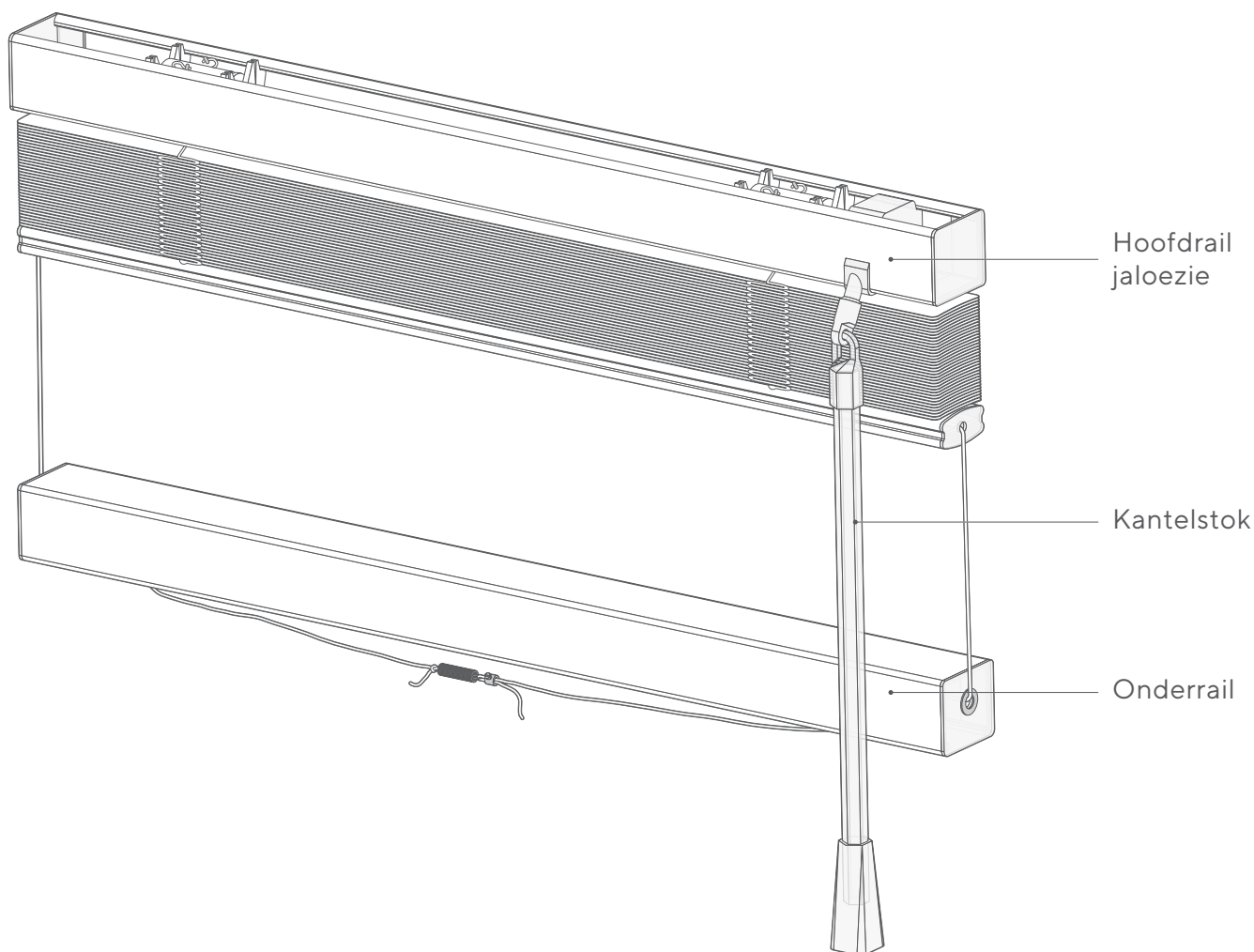

Wanneer je de jaloezie voor het eerst uitpakt, zul je zien dat deze al volledig gemonteerd is, met de koorden verbonden aan zowel de jaloezie als de onderrail, en de kantelstok, klaar voor gebruik.

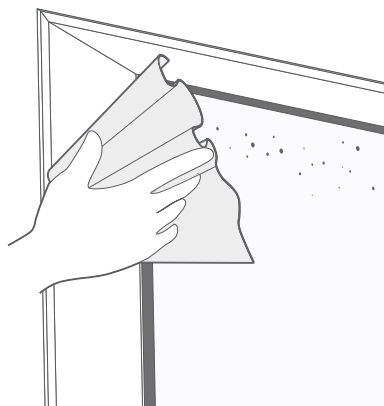

Maak de ramen waarop je de jaloezieën gaat monteren goed schoon, vooral aan de boven- en onderkant. Wacht daarna even zodat het glas volledig kan drogen voordat je de jaloezie bevestigt. Voor dit doel worden alcoholdoekjes meegeleverd met je jaloezie.

Monteer de jaloezie

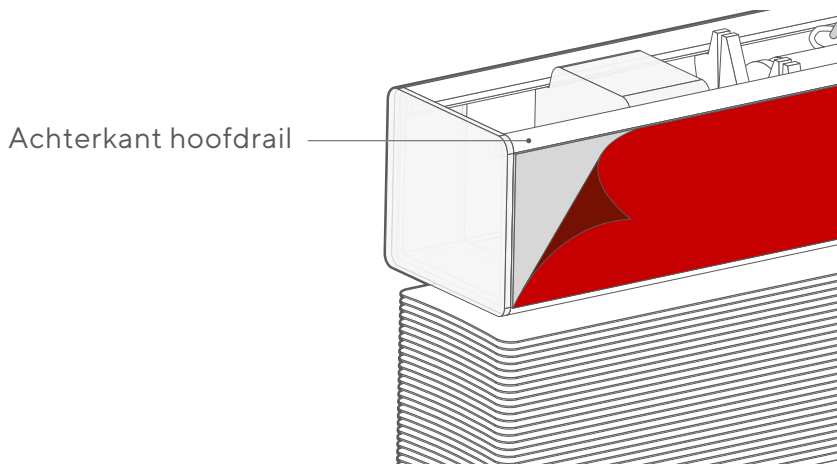

Aan de achterkant van de hoofdrail zit een kleefstrip. Verwijder voorlopig alleen de beschermlaag van de strip op de hoofdrail.

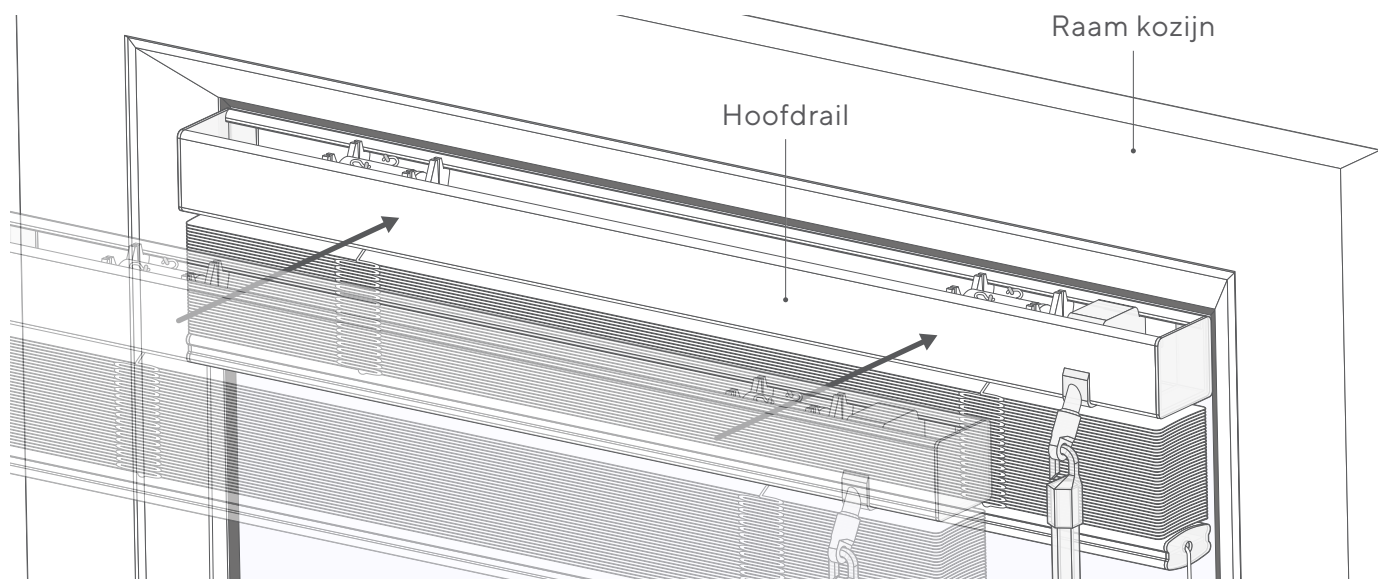

Lijn de hoofd rail zorgvuldig uit met de bovenkant van het zichtbare glas. Zorg ervoor dat de bovenkant van de rail gelijk ligt met de rand van het rubber als de afdichting zichtbaar is, of met de rand van het frame als dat niet het geval is. Druk de zelfklevende achterkant tegen het glas en houd deze vast totdat hij stevig vastzit.

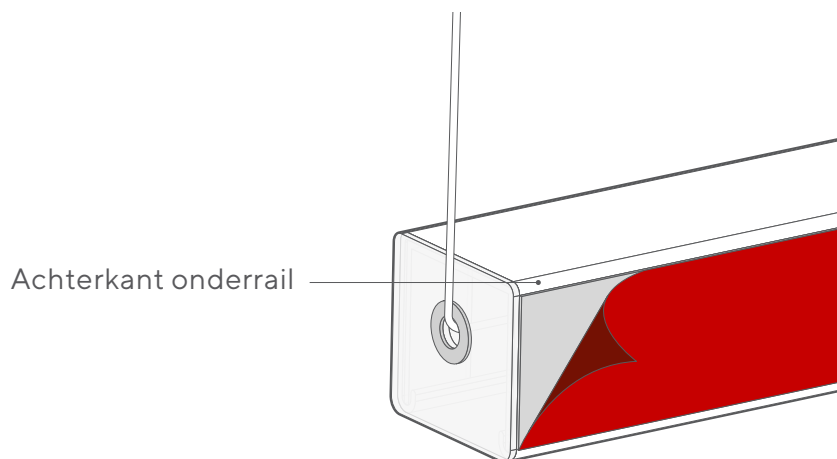

Verwijder de beschermlaag van de kleefstrip op de onderrail.

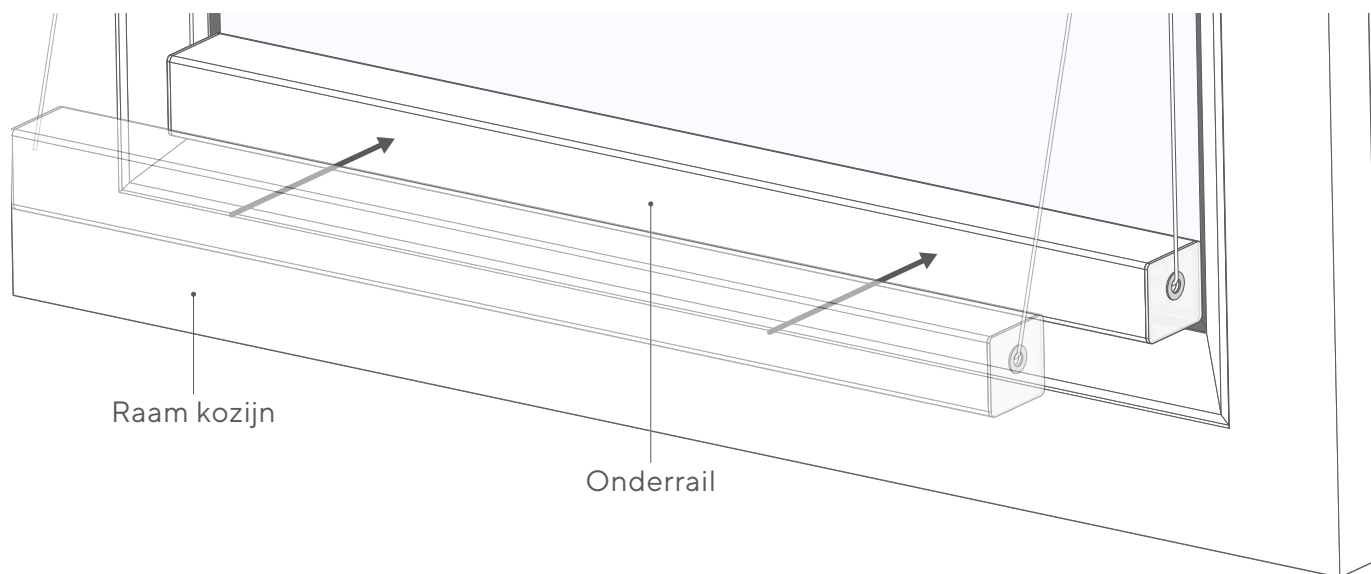

Trek de onderrail naar de onderkant van het raam, zodat de koorden zich uitrekken. Lijn, net als bij de hoofd rail, de onderrail zorgvuldig uit met de rand van het zichtbare glas en druk deze stevig op zijn plaats.

Aanvullende informatie

Het aanpassen van de koordspanning (optioneel)

Als de jaloezie niet op zijn plaats blijft wanneer deze volledig opgetrokken is en begint te zakken, betekent dit meestal dat er niet genoeg spanning op de koorden staat om deze omhoog te houden. Het verhogen van de spanning is eenvoudig en zal het probleem meestal oplossen.

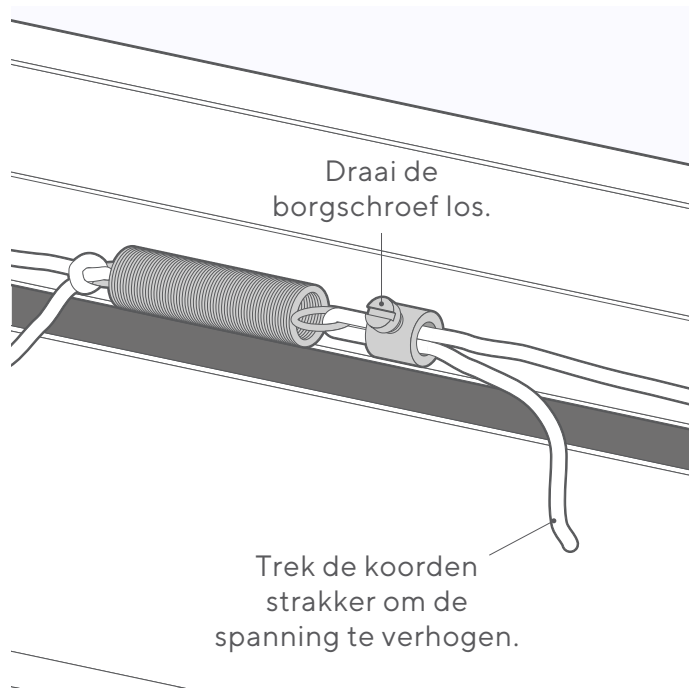
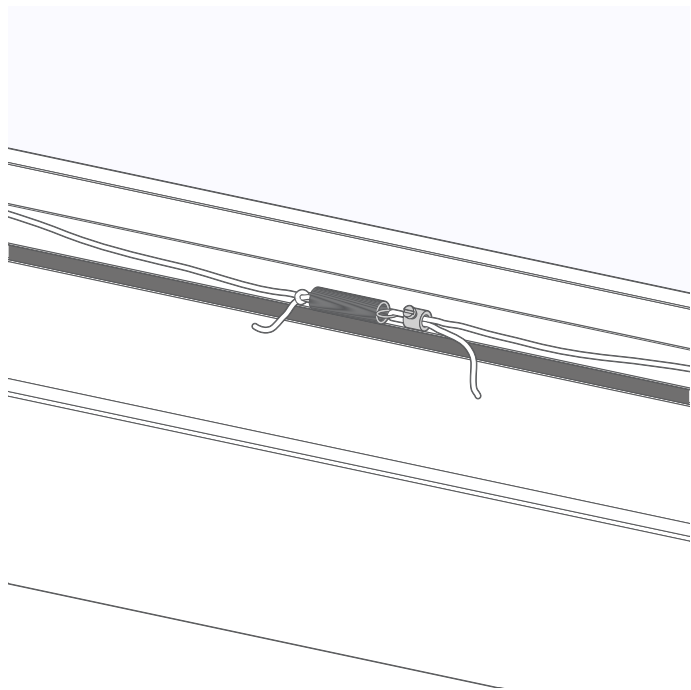

Trek de veer uit de achterkant van de onderrail. Eén zijde is aan de veer vastgemaakt, terwijl de andere zijde is bevestigd met een borgschroef. Houd de koorden vast die door de schroef worden vastgehouden en draai de schroef los, zodat de koorden kunnen bewegen.

Trek het uiteinde van het koord door (van de veer af) om de spanning te verhogen. Begin met een kleine aanpassing door ongeveer 10 mm koord door te trekken en draai vervolgens de borgschroef weer vast.

Test de jaloezie door deze volledig op te trekken en te controleren of deze op zijn plaats blijft. Als dit het geval is, is de spanning correct. Als de jaloezie nog steeds zakt, voeg dan nog een kleine hoeveelheid spanning toe en probeer het opnieuw. Herhaal dit proces totdat de spanning correct is.

Wanneer je klaar bent, stop je het koord en de veer terug achter de onderrail.