

Het plisségordijn uitpakken en het raam voorbereiden

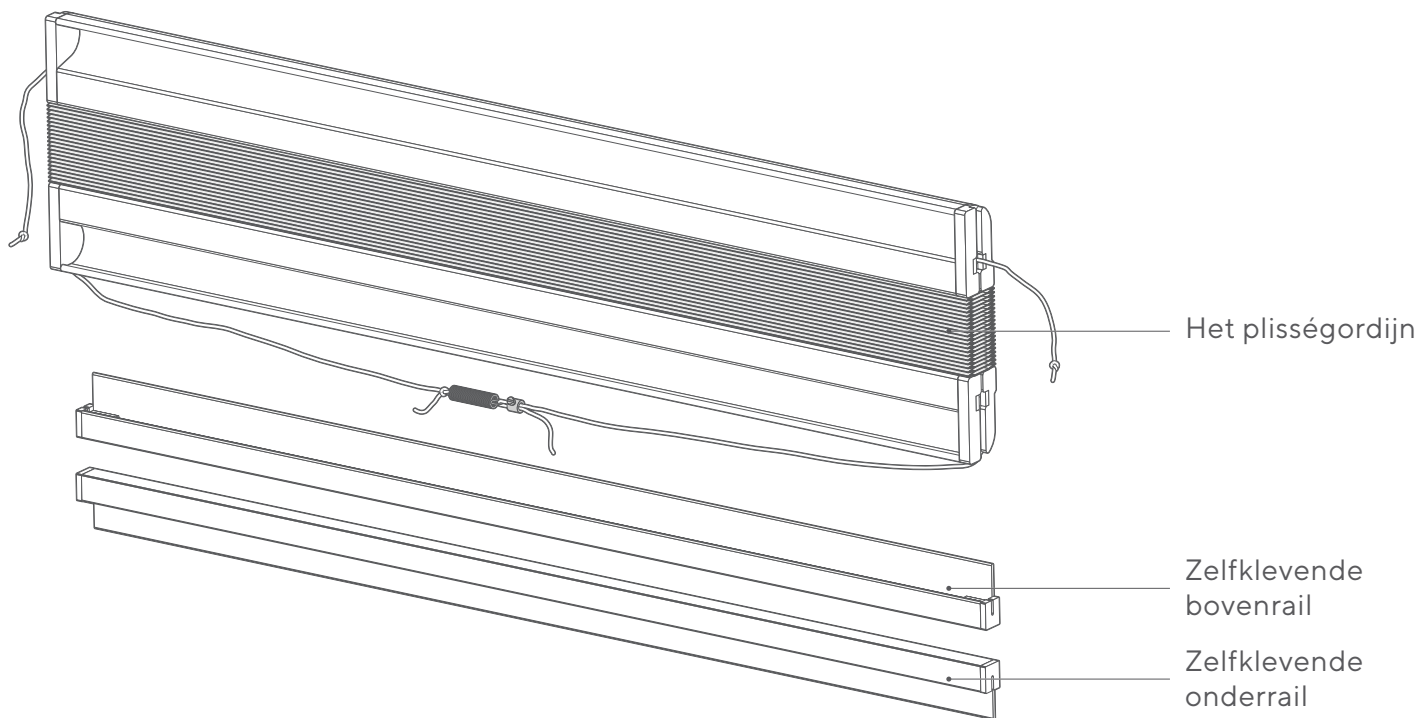

Als je de onderdelen uitpakt, zie je dat het totale pakket uit 3 delen bestaat - het plisségordijn zelf en de boven- en onderplakrails. Je monteert het plisségordijn aan de boven- en onderrail.

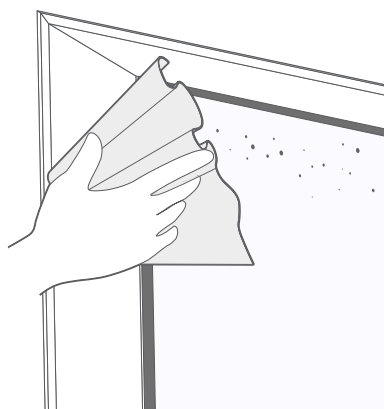

Bereid de ramen waarop je het plisségordijn gaat plaatsen voor door ze goed schoon te maken, vooral aan de boven- en onderkant. Laat het raam goed drogen om ervoor te zorgen dat het glas helemaal droog is voordat je de boven- en onderrail plakt aan het glas. (Het is belangrijk dat het raam na reinigen droog is voor montage).

De plakrails bevestigen

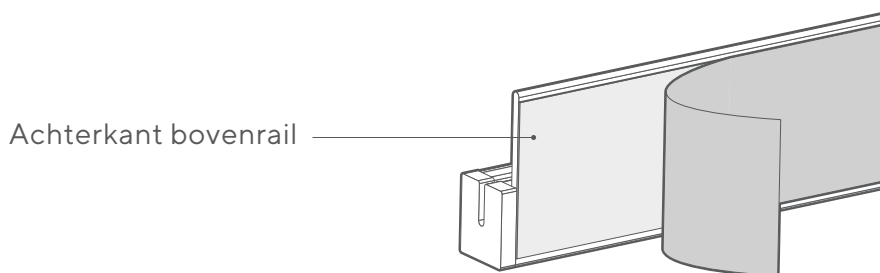

Aan de achterkant van de bovenste en onderste rails zit een plakstrip. Verwijder de sticker van de strip op de bovenrail.

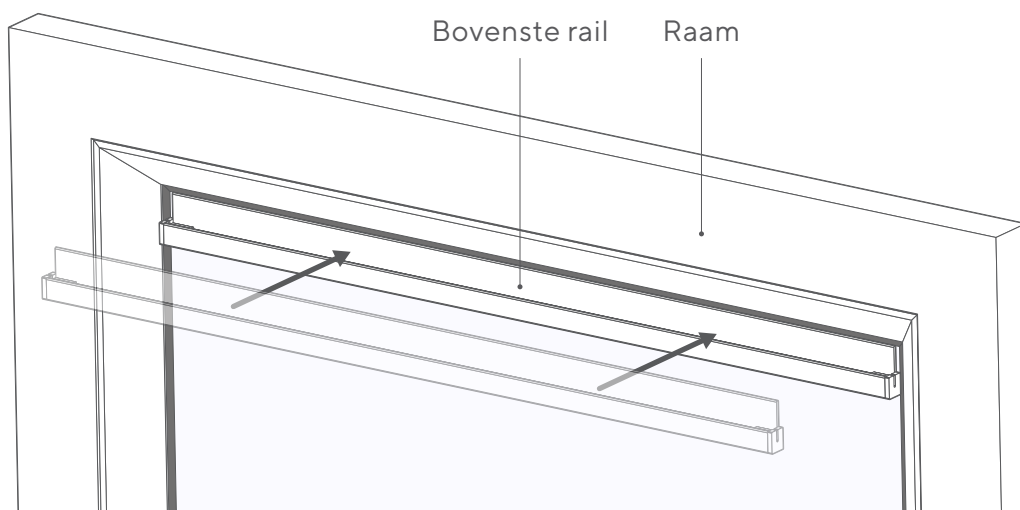

Lijn de bovenrail voorzichtig uit met de bovenkant van het zichtbare glas. Zorg ervoor dat de bovenkant van de bovenste rail gelijk ligt met de rand van de rubberen afdichting, als de afdichting zichtbaar is, of met de rand van het frame als dat niet het geval is.

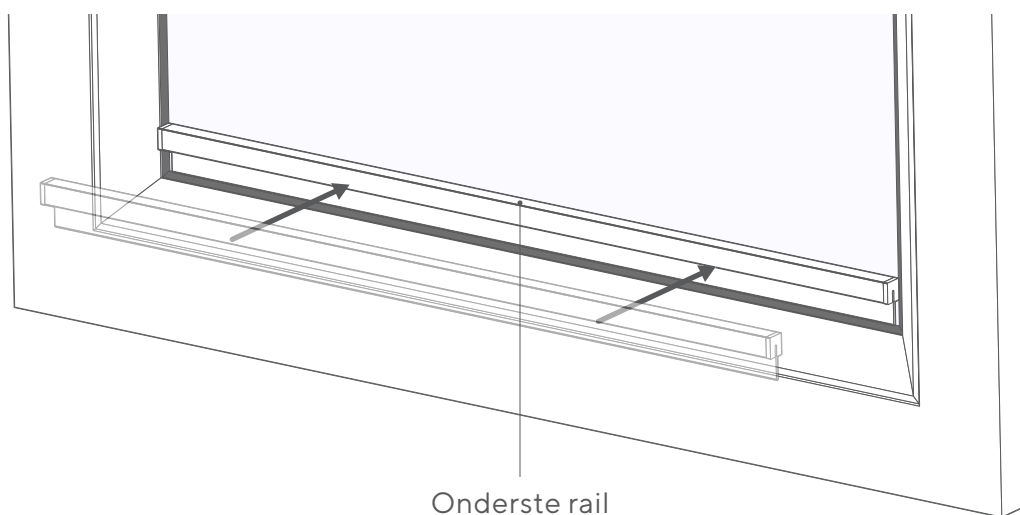

Herhaal dit proces voor de onderste rail.

Het plisségordijn bevestigen

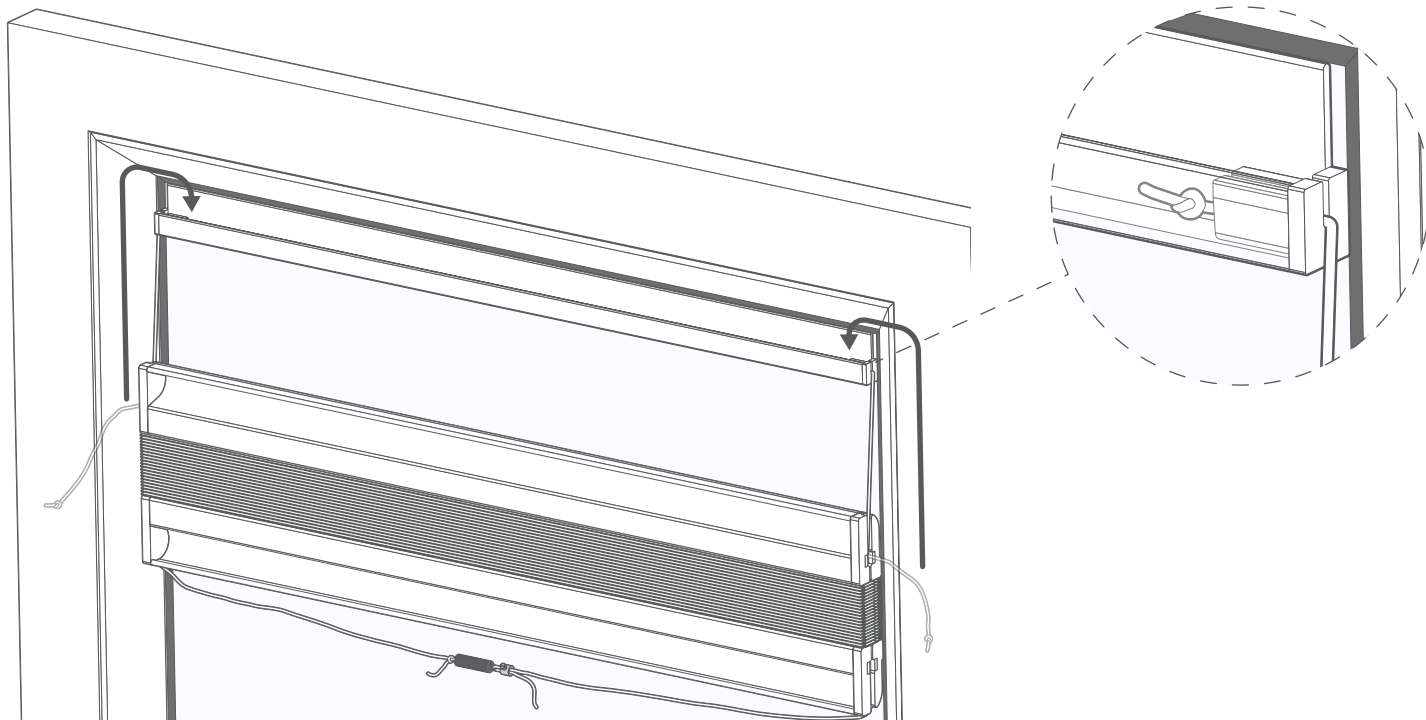

Breng het plisségordijn naar het raam, pak dan de twee geknoopte uiteinden van de koorden aan weerszijden en haak elke knoop over en in de sleuven aan de uiteinden van de bovenrail, zodat het plisségordijn aan de bovenrail wordt opgehangen door deze twee koorden.

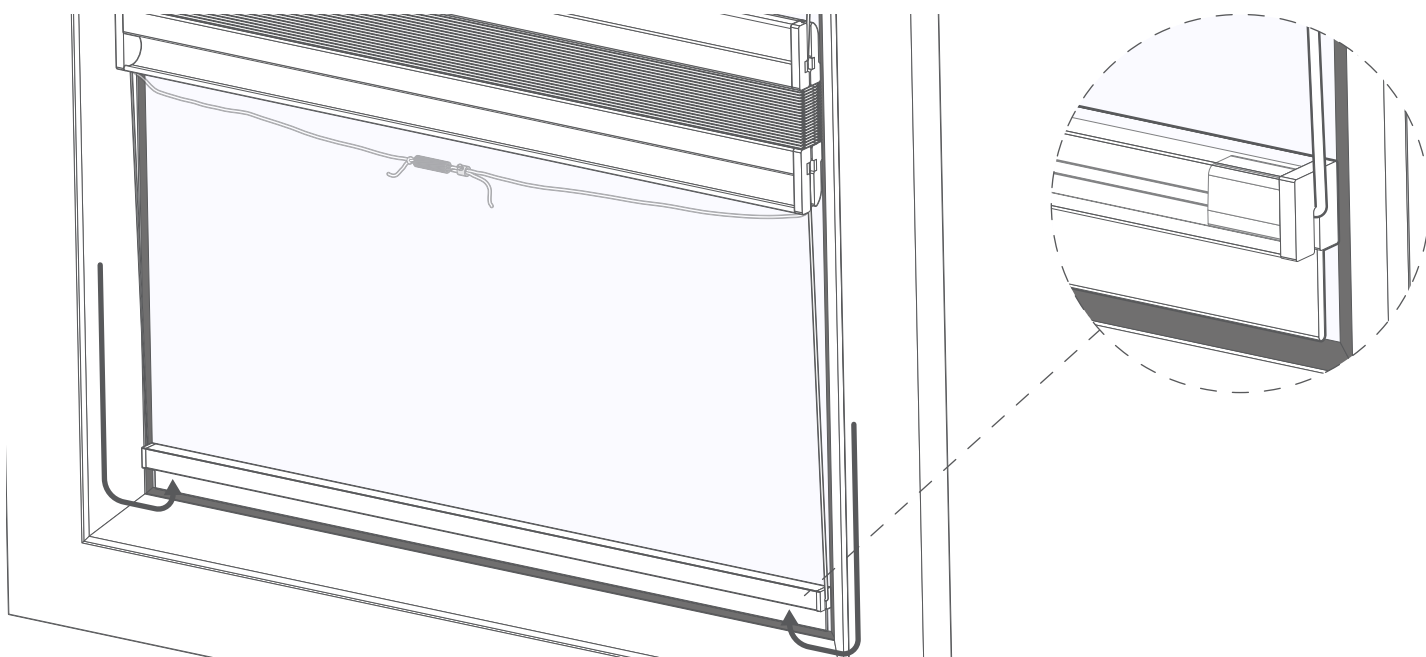

Pak ten slotte het onderste koord en haal het onder de onderste rail door, zodat het koord in de gleuven aan de uiteinden van de rail ligt. Probeer de springveer waaraan de uiteinden van de koorden zijn bevestigd ongeveer in het midden van het raam te houden. De koorden en springveer moeten netjes achter de onderlat passen.

Extra informatie

De koordspanning aanpassen (optioneel)

Als je merkt dat het plissegordijn niet strak op zijn plaats blijft als het helemaal omhoog staat en naar beneden begint te glijden, betekent dit meestal dat er niet genoeg spanning in de koorden van het plissegordijn zit om het omhoog te houden. De spanning verhogen is eenvoudig te doen en lost het probleem meestal op.

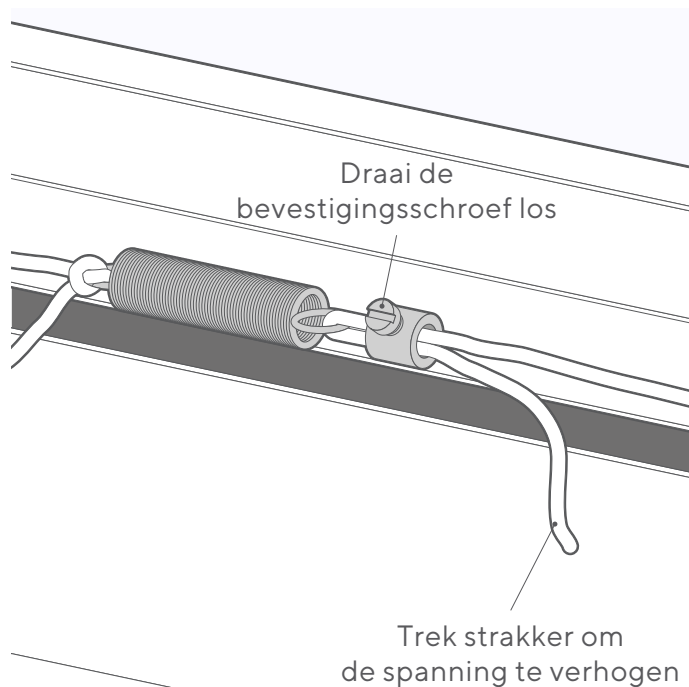
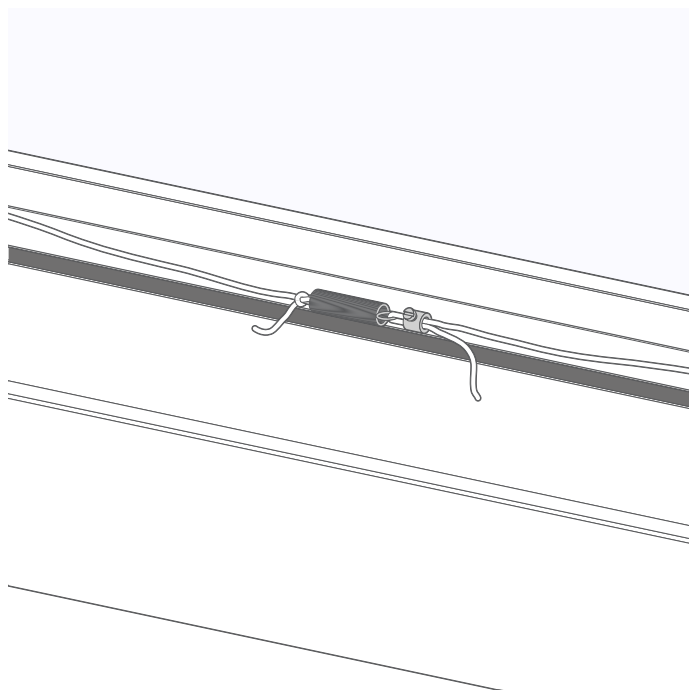

Trek de springveer achter de onderste balk vandaan. De ene kant zit vast aan de springveer en de andere kant zit vast met een schroef. Houd de koorden vast die met de schroef zijn vastgezet en draai de schroef los zodat de koorden kunnen bewegen. Trek het uiteinde van het koord door (weg van de springveer) om de koordspanning te verhogen - maak in het begin slechts een kleine aanpassing door ongeveer 10 mm koord door te trekken en draai vervolgens de bevestigingsschroef vast. Test het plissegordijn door het volledig omhoog te trekken en te kijken of het op zijn plaats blijft. Als dat het geval is, is de spanning correct; als dat niet het geval is, voeg dan een kleine hoeveelheid spanning toe en probeer het opnieuw. Herhaal dit tot de spanning goed is en stop het koord en de springveer terug achter de onderlat als je klaar bent.