

Het boren van de zijgeleiders

1

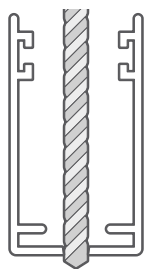
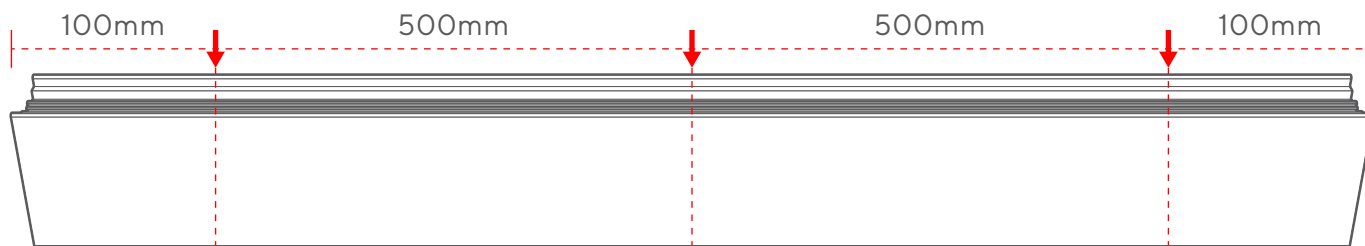

Begin met het maken van gaten voor het vastschroeven van de zijframes. Maak een gat op 10cm afstand van elk uiteinde, doe dit ongeveer om de 50cm (dit hoeft niet precies te zijn, zolang de gaten maar gelijkmatig verdeeld zijn over de lengte van de zijframes).

TOP-TIP

Leg het zijframe op een stuk hout of meerdere lagen karton wanneer je er doorheen boort, om te voorkomen dat de boor de vloer beschadigt.

Het frame plaatsen

2

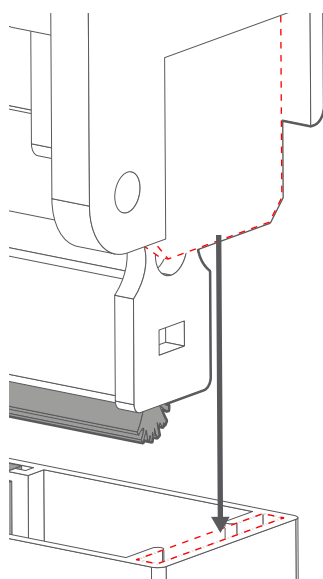
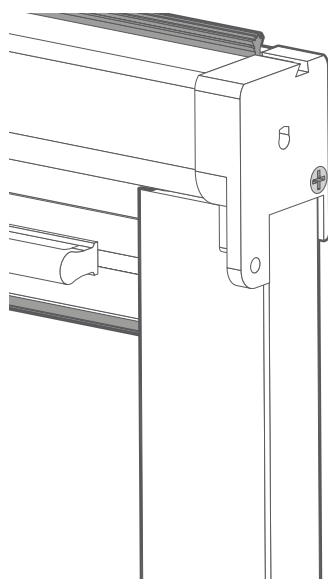

Plaats de zijframes op de uiteinden van de cassette - er is een gleuf aan de bovenkant van het frame die je kunt gebruiken om deze uit te lijnen met het uiteinde van de cassette.

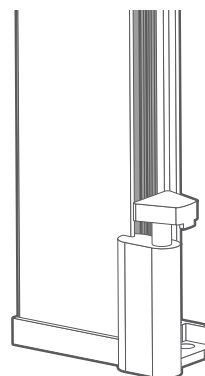

Linker frame

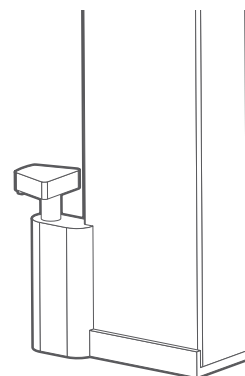

Rechter frame

Het rolgordijn installeren

3

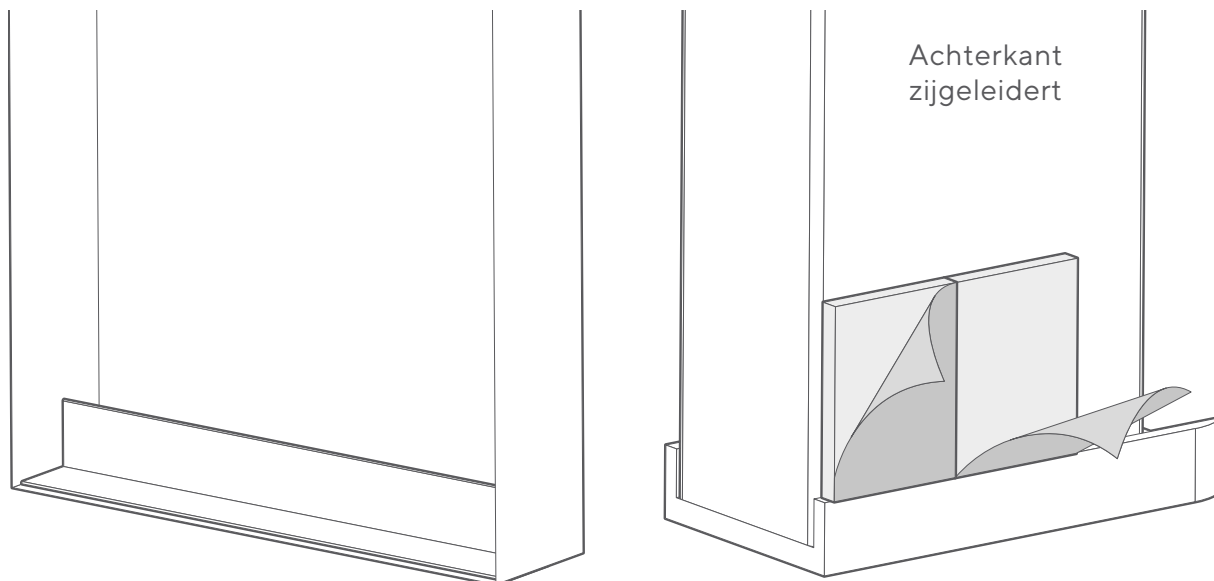

Pak de L-balk en plaats deze onder in het kozijn met de 'open' kant naar je toe. Aan de achterkant van elke geleider, onderaan, zit een set kleefpads. Verwijder de afdekking van de pads op beide geleiders.

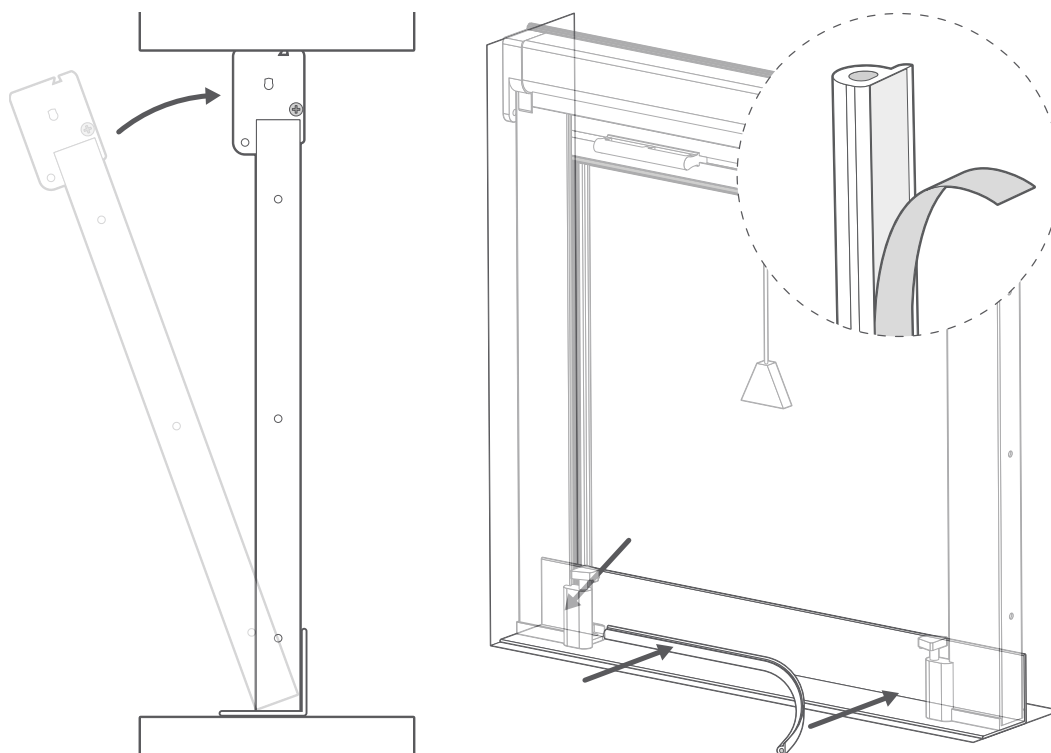

Plaats de onderkant van het rolgordijn in de L-balk en duw de bovenkant van het rolgordijn op zijn plaats in de bovenkant van het kozijn.

Er wordt een elastische strip meegeleverd om het licht aan de onderkant van het rolgordijn volledig tegen te houden. Knip een strook op maat zodat deze de ruimte tussen de plastic 'voetjes' van de zijframes vult. Verwijder de plakstrip van de achterkant van de strip en druk de strip op zijn plaats in de binnenkant van de L-balk.

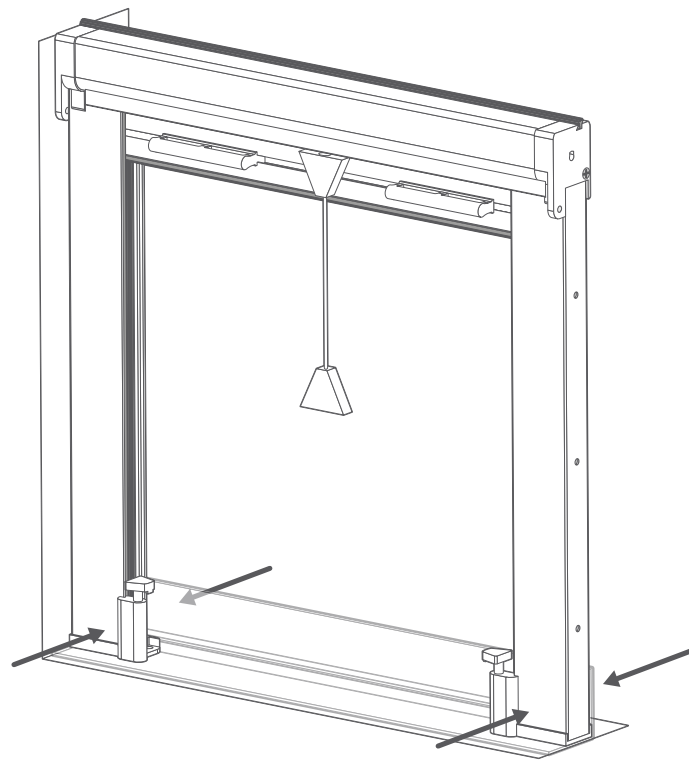

Druk de L-balk en de zijframes van het rolgordijn tegen elkaar zodat de plakstrips stevig aan de L-balk plakken.

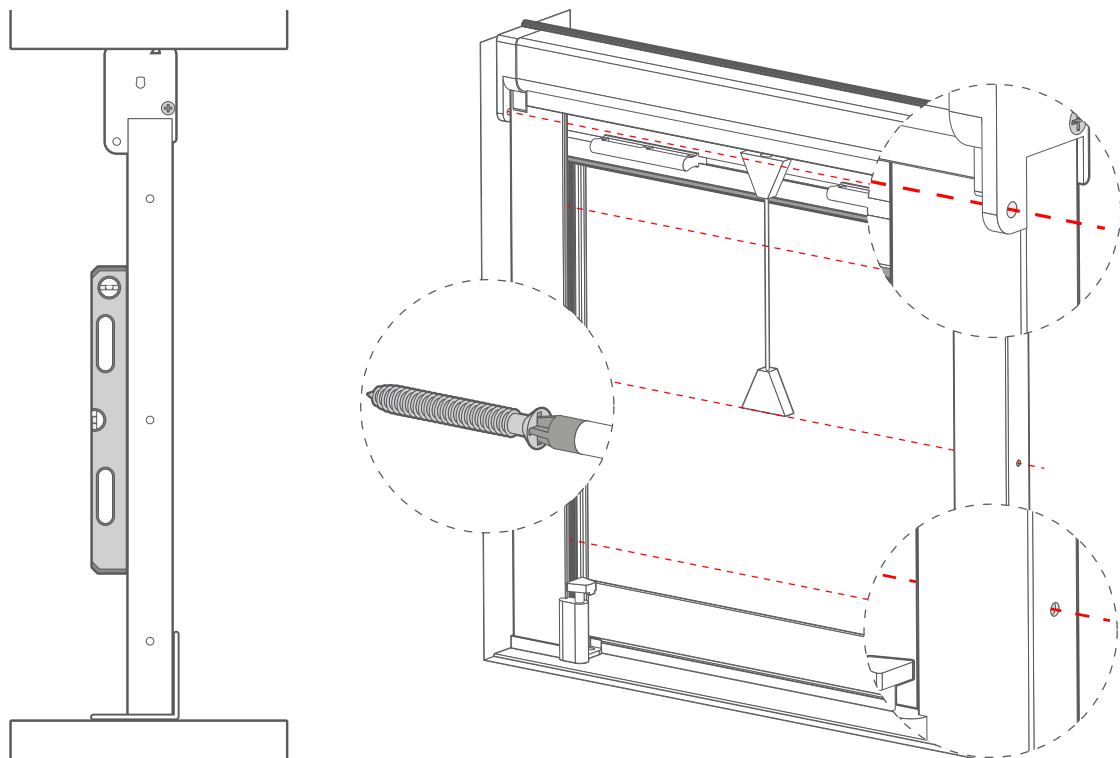

Controleer beide kanten van het frame met een waterpas om er zeker van te zijn dat hij recht is. Zet het frame vast met schroeven - begin met het vastzetten van de hoofd rail met behulp van de schroefgaten in de eindkappen aan beide uiteinden. Zet vervolgens de onderkant van elke zijgeleider vast met een schroef bij het frame. Draai de schroeven door de resterende schroefgaten in de zijgeleiders om het af te maken.

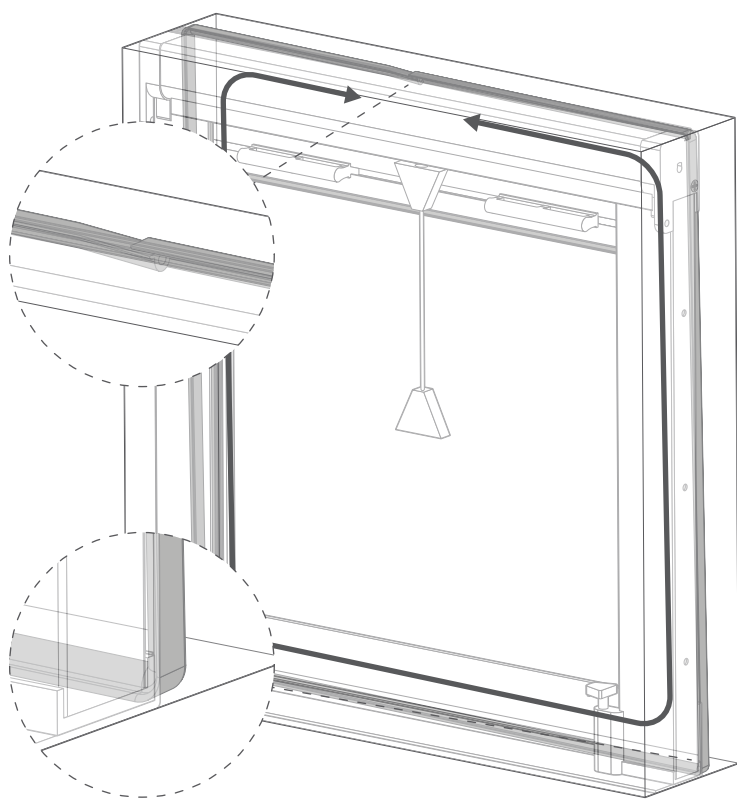

Je krijgt voldoende afdichtstrip om het gemonteerde frame volledig te bedekken, zodat eventuele lichtkieren rond het frame worden geblokkeerd.

Pak de strip en plak deze, terwijl je achter het geïnstalleerde frame reikt, voorzichtig in één lange haal aan de binnenkant van het kozijn. Zorg ervoor dat de afdichting strak tegen de achterkant van het frame zit.

Begin ergens rond het midden van het kozijn aan de bovenkant en laat de strip helemaal rond lopen tot waar je begonnen bent, waarbij je een kleine overlapping maakt.

Het rolgordijn bedienen

4

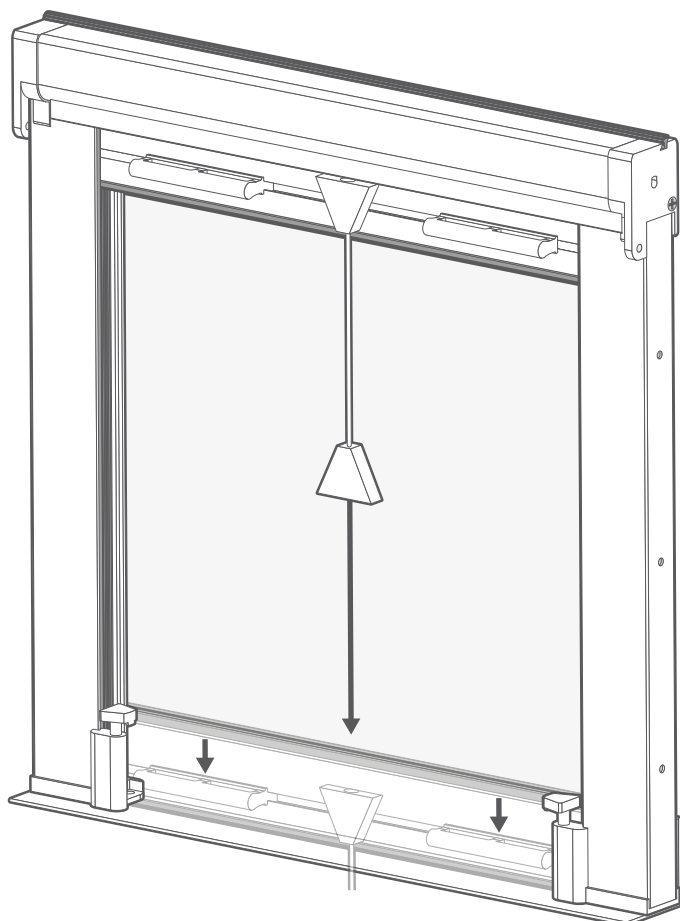

Het rolgordijn gebruikt een veermechanisme om zichzelf op te trekken.

Gebruik het trekkoord om het rolgordijn te laten zakken en druk vervolgens op de handgrepen om het rolgordijn onderaan te vergrendelen.

Druk tegen de handgrepen om het rolgordijn te ontgrendelen en omhoog te laten gaan.

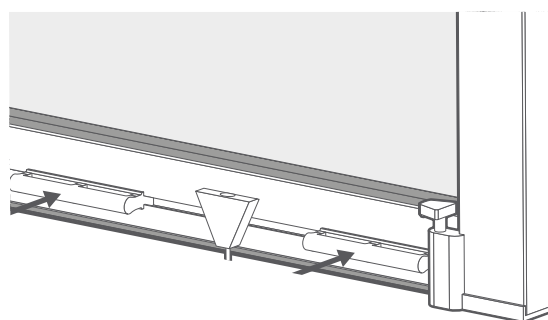

Afwerking

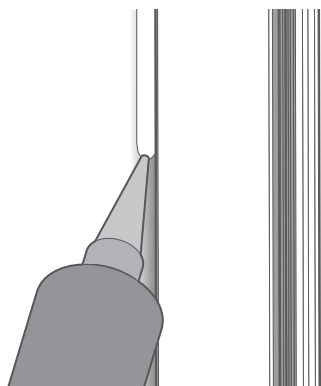

Als je de lichtafdichtstrip hebt bevestigd en merkt dat er nog steeds een klein beetje lichtlekage is, kun je een lijntje kit langs elk frame gebruiken om het ook aan de voorkant netjes af te dichten.

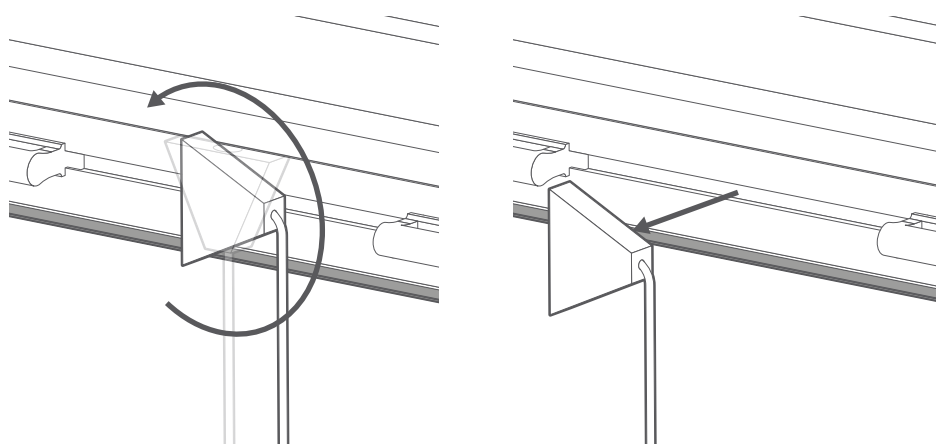

Als je het trekkoord liever niet aan de voorkant van het rolgordijn hebt, kun je deze eenvoudig verwijderen. Draai de koordhouder aan de voorkant van de onderlat in een van beide richtingen en trek hem dan uit de rail. Nu kun je het rolgordijn eenvoudig omhoog en omlaag doen met behulp van de twee handgrepen.